

A 矢視

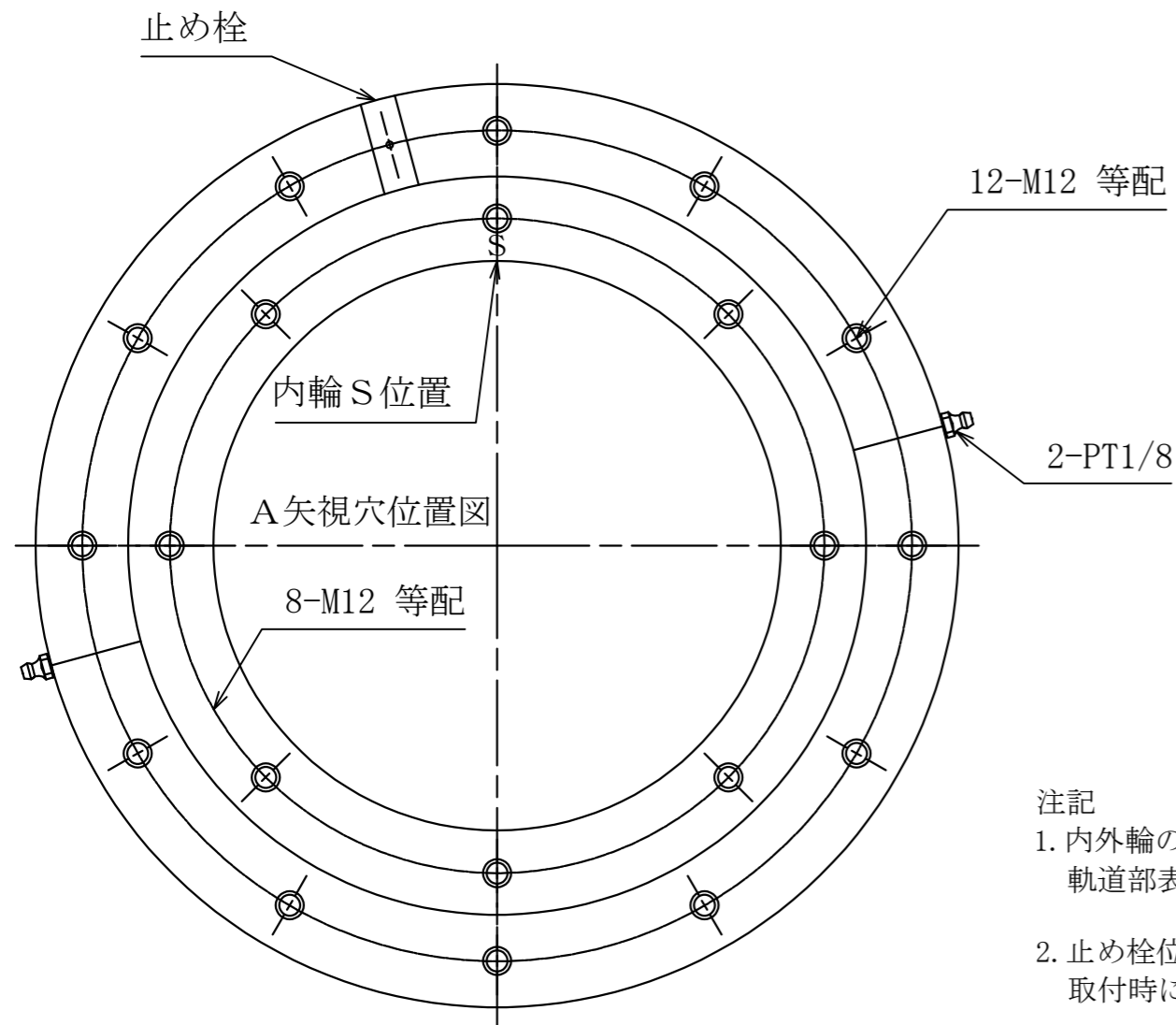
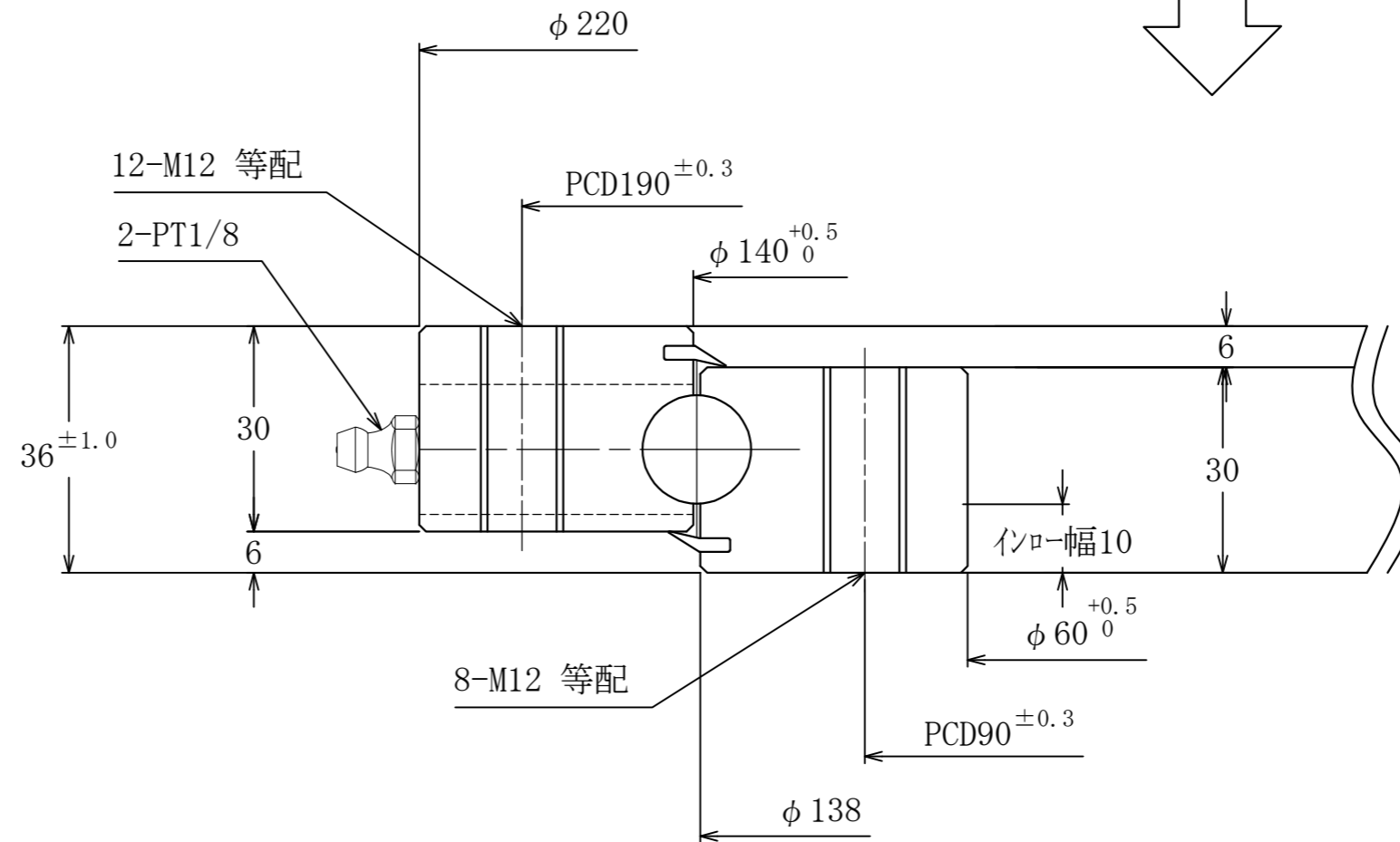
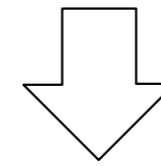

注記

1. 内外輪の軌道面は高周波焼入れとする。
軌道部表面硬さ HRC56以上
2. 止め栓位置及びSマーク位置はソフトゾーンとする。
取付時にはソフトゾーンを最も荷重の掛からない位置にセットしてください

⑩	グリース	アルバニア EP2		
⑨	テーパピン	市販品	1	
⑧	グリースニップル	市販品	2	
⑦	止め栓	S45C	1	
⑥	下シール	合成ゴム	1	
⑤	上シール	合成ゴム	1	
④	間座	ナイロン		
③	ボール	SUJ2		
②	内輪	S48C	1	
①	外輪	S48C	1	
品番	部品名	材質	数量	備考
アキシアルスキマ		0.05~0.25		
静定格荷重		200.8kN		
尺度	日付	製図		
1:1	23/8/8			
呼び番号		KS-60-Z-23-2		
図面番号		KS-60-05-11-2		
株式会社カシキ				